



**MINISTÈRE
DE L'INTÉRIEUR**

*Liberté
Égalité
Fraternité*

Gendarmerie nationale

ÉPREUVES DE SÉLECTION

« CORPS DE SOUTIEN TECHNIQUE ET ADMINISTRATIF
DE LA GENDARMERIE NATIONALE »

« ZONE CLASSIQUE – FÉVRIER 2026 »

SUJET PRINCIPAL

SPÉCIALITÉ « **AUTO-ENGINS BLINDÉS** »

1ÈRE PHASE

« Mise en situation professionnelle »

Épreuve visant à évaluer les connaissances techniques et professionnelles
du candidat dans le domaine des auto-engins blindés.

Durée : 2 heures – Coefficient 2

Le dossier documentaire comporte 2 annexes (numérotation pages de 1 à 2).

IMPORTANT

**Toutes les réponses doivent être portées par le candidat sur la feuille de
composition.**

Les mentions figurant directement sur le sujet ne seront pas prises en compte.

**Aucun signe distinctif (ou signature) ne doit apparaître sur la copie
sous peine d'exclusion de la sélection.**

Question n° 1: (0,5 point)

Quel est le rôle du turbo ?

Question n° 2: (0,5 point)

À quoi sert la chambre de combustion sur un moteur essence ?

Question n° 3: (1,5 point)

Ce véhicule est équipé d'une batterie principale présentant le marquage suivant :
12v 72Ah 740 A EN

Détaillez, sur votre copie de composition, les éléments inscrits sur la batterie.

Question n° 4: (1 point)

Pour contrôler la tension de la batterie (cf. caractéristiques batterie, question n°3),
quel calibre allez-vous utiliser ?

Le multimètre est-il bien branché ?

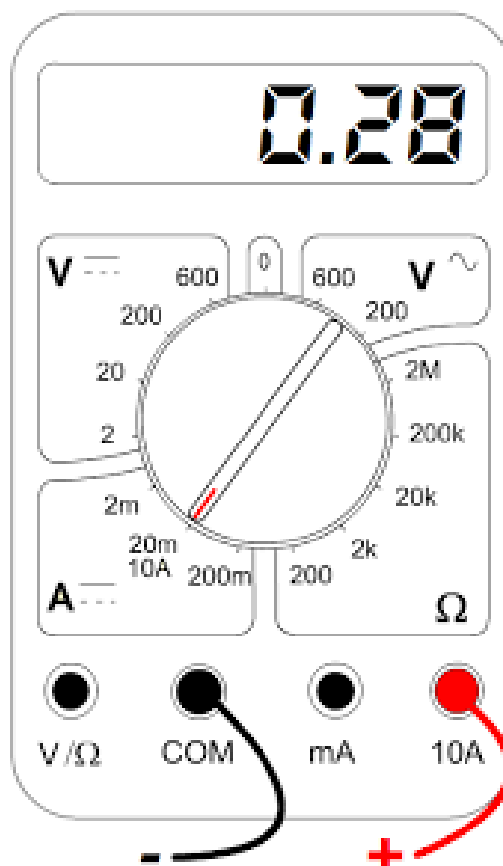

Question n° 5: (1 point)

À quoi sert un Servofrein (mastervac) sur une voiture ?

Question n° 6: (1 point)

Quel est le rôle d'un différentiel sur une voiture ?

Question n° 7: (1,5 point)

Quels sont les 3 types de transmission que l'on peut retrouver sur un véhicule ?

Question n° 8: (1 point)

Quel est le rôle d'un fusible dans le domaine de l'automobile ?

Question n° 9: ANNEXE 1 (1 point)

Sur l'annexe 1, à quoi correspondent les composants R44 et O7 ?

Question n° 10: (1 point)

Dans le secteur de l'automobile (partie électrique), quel est le rôle du relais ?

Question n° 11: (1,75 point)

Sur la chaîne cinématique ci-dessous, à quoi correspondent les chiffres de 1 à 7 ?

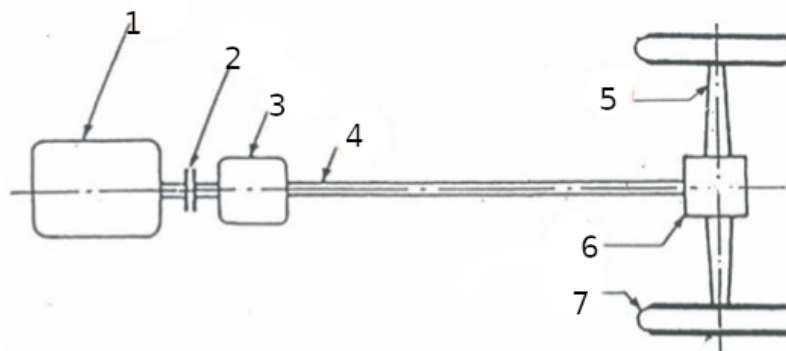

Question n° 12 : (2 points)

Quels sont les angles représentés sur les schémas ci-dessous (A,B,C,D) ?

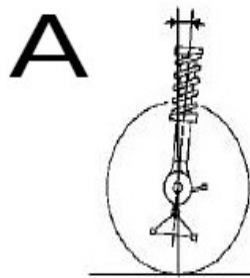

93012-1S

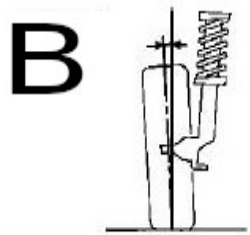

93013-1S

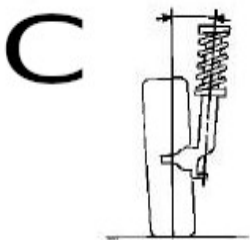

93014-1S

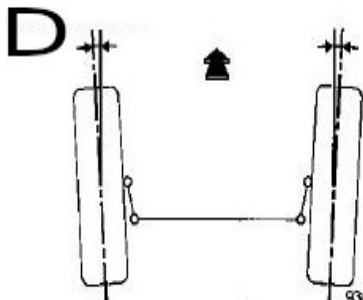

93011-1S

Question n° 13 : ANNEXE 2 (0,5 point)

Quel est l'outil qui va être utilisé pour serrer les vis des colonnettes au couple ?

Quel est le couple de serrage de ces vis ?

Question n° 14 : (1,25 point)

Quel est(ont) le(s) rôle(s) de la sonde Lambda ?

Question n° 15 : (0,5 point)

Sur un véhicule neuf, quelle est l'échéance du 1^{er} contrôle technique ?

Question n° 16 : (1 point)

Qu'est-ce qu'un bordereau de suivi des déchets ?

Question n° 17 : (1 point)

Sur le schéma ci-dessous, à quoi correspondent les lettres A, B, C et D ?

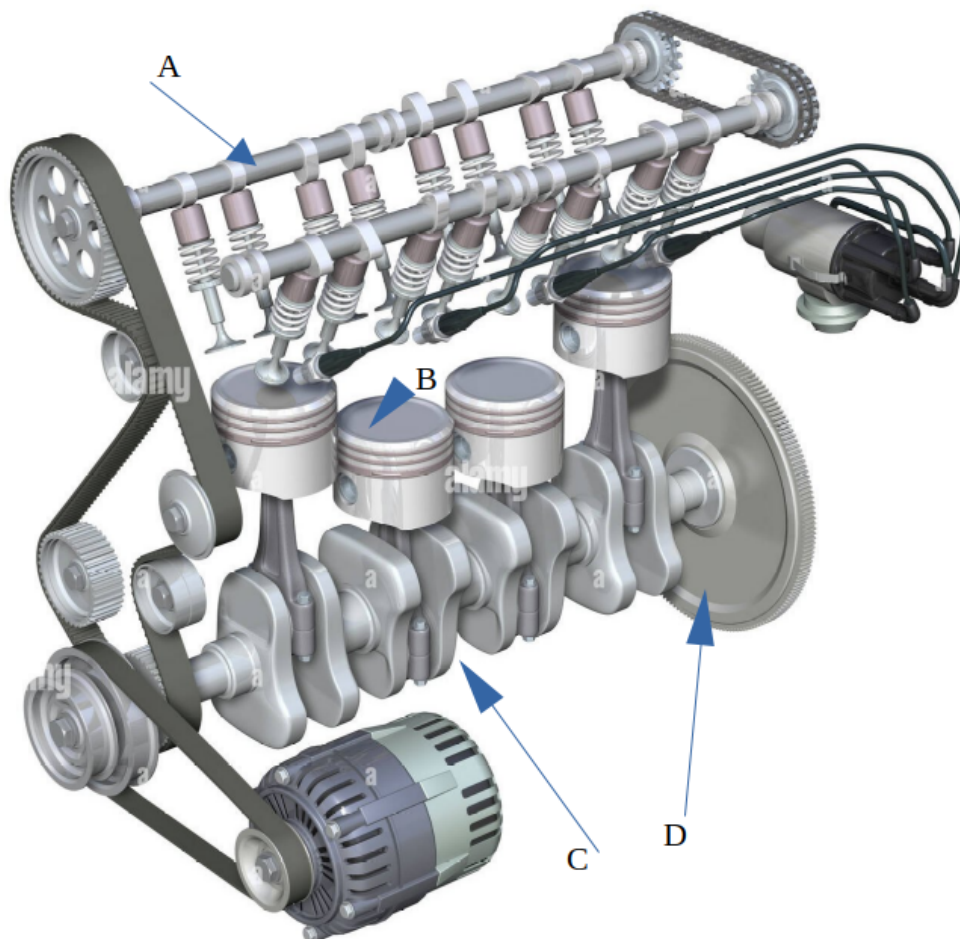

Question n° 18: (1 point)

Sur le schéma ci-dessous, à quoi correspondent les lettres A, B, C et D ?

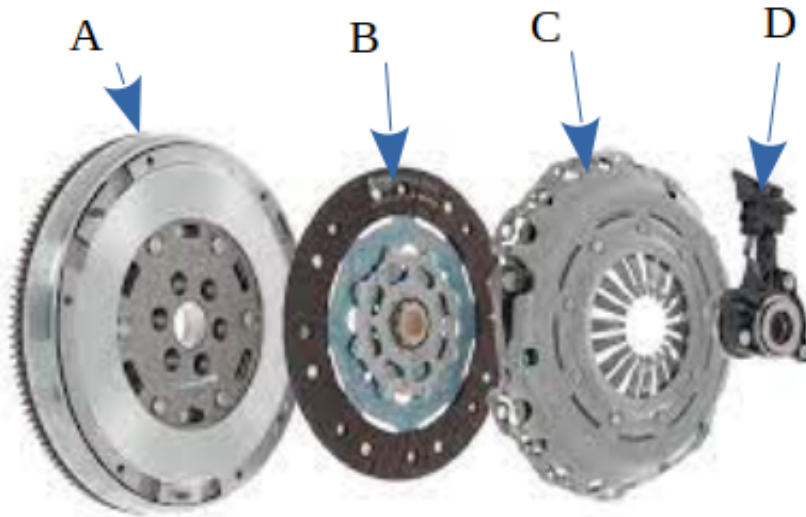

Question n° 19: (0,5 point)

Donnez la définition d'un prétensionneur.

Question n° 20: (0,5 point)

Que savez-vous au sujet de « l'affaire Takata » ?

ANNEXE 1

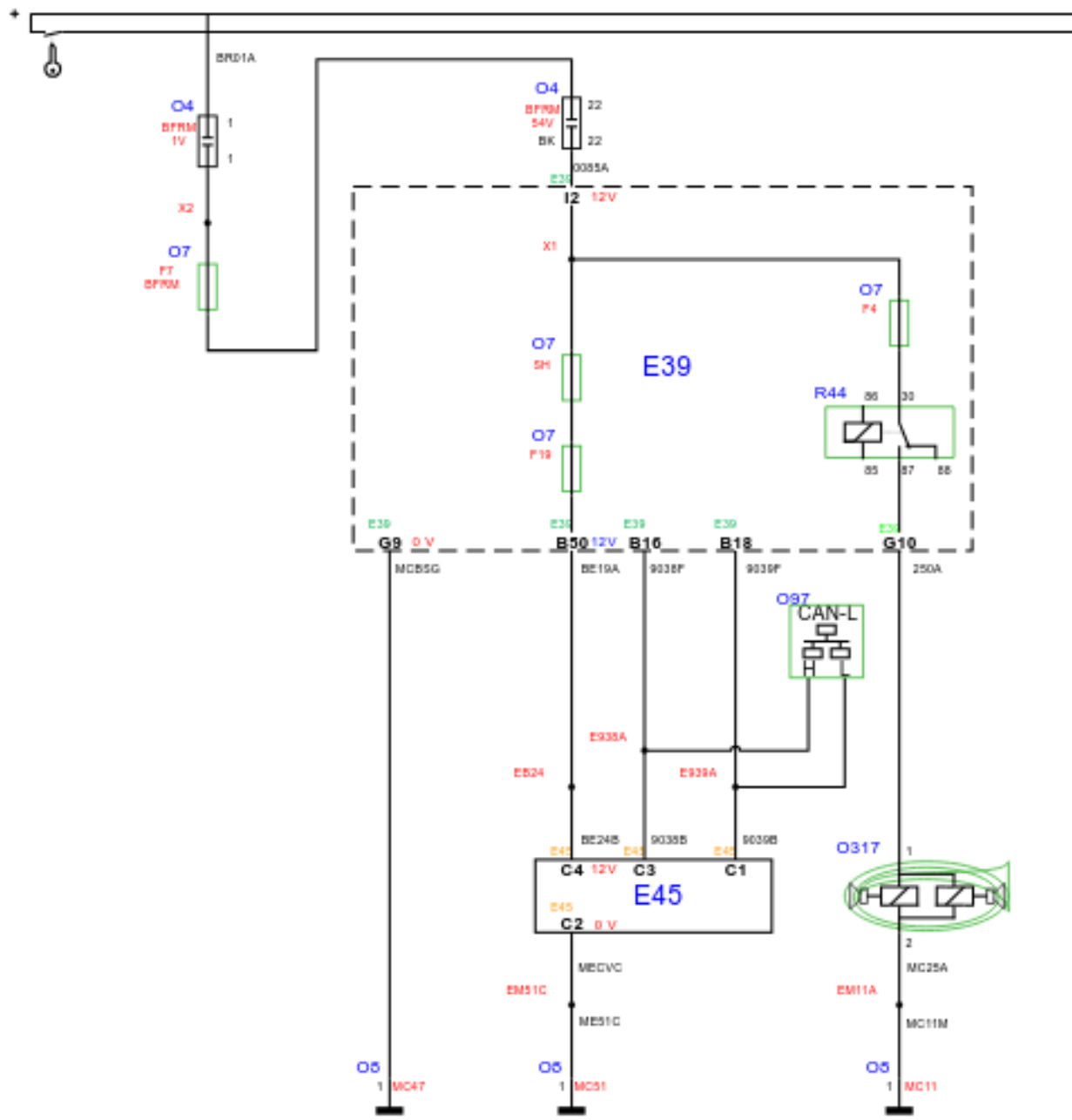

ANNEXE 2

